

KENNZEICHNUNGSTECHNIK

Industrielle
Kennzeichnung ist unsere
Spezialität

LAWRENOW

Der neue Continuous-Inkjet-Drucker CodeRevo zeichnet sich durch sehr gute Schriftqualität und niedrigen Verbrauch aus und ist die ideale Lösung für Datums- und Chargenkennzeichnung. Bis zu 24 Pixel können mit Text oder Grafikobjekten beliebig gefüllt werden. Der Drucker verfügt über eine USB- und eine Ethernetschnittstelle und kann problemlos in Ihr Netzwerk integriert werden.

Das System ist mit einem minimierten Tintensystem ausgerüstet, welches perfekt an unsere Qualitätstinten angepasst ist.



Technische Daten:

- Gehäuse: Edelstahl, IP 54
224x361x246mm (BxTxH)
- Druckkopf: Aluminium, eloxiert
42x42x191mm (BxTxH)
- Umgebung: Temperatur 5-45°C
Luftfeuchtigkeit 10-90%
nicht kondensierend
- Elektr. Anschluß: 88-264V ~50/60Hz / 50W
- Schnittstellen: Ethernet, USB
- Durckmodes: 24 Dot Grafik
- Schrifthöhe: 2 - 8
- Speicher: b> 300 MB
- Anschlüsse(24V): Druckstart, Geschwindigkeitserfassung
2 Eingänge, 2 Ausgänge (alle 24V)
3 farbiger Ampelausgang

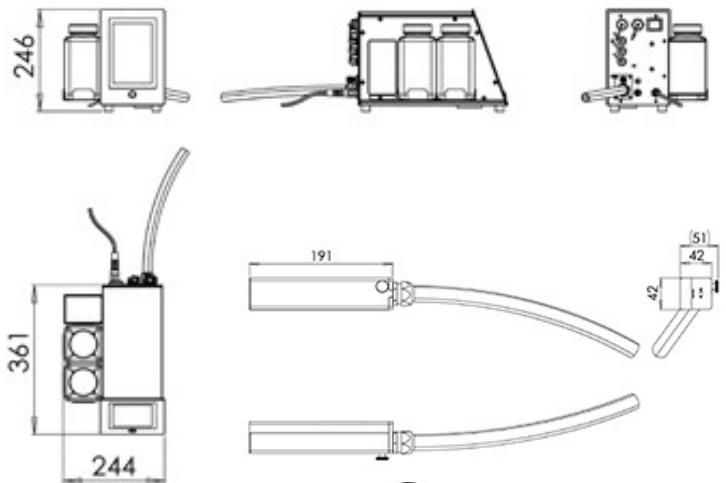

Ingenieurbüro Lawrenow OHG und IBL Handelsunternehmen Lawrenow e.K.
Zwickauer Str. 11

DE 93073 Neutraubling
Tel.: +49(0)9401/92090
Fax: +49(0)9401/80312
www.lawrenow.de, info@lawrenow.de



QUALITÄTSMANAGEMENT
Wir sind zertifiziert
Regelmäßige freiwillige Überwachung
nach DIN EN ISO 9001



UMWELTMANAGEMENT
Wir sind zertifiziert
Regelmäßige freiwillige Überwachung
nach DIN EN ISO 14001