

# HSAJET® Touch Industrial PC

TIPC15

Flexible Druckersteuerung in Edelstahl  
TIPC - Touch Industrial Printer Controller

## Der HSAJET Industrie PC basiert auf der HP TIJ 2.5 Technologie

Der TIPC15 - basiert auf der zuverlässigen HP TIJ 2.5-Technologie. Das eingebaute HSAJET® Controller- Board (CB) ist PCI- basierend und kann bis zu 2" Druckhöhe realisieren.

## Industrielles Gehäuse

Das schwarze Aluminiumgehäuse unterstreicht das robuste Design und eignet sich hervorragend für raue Produktionsumgebungen.

## Besondere Merkmale

Die installierte Software erlaubt umfangreiche Gestaltungsmöglichkeiten und eine hohe Präzision beim Drucken. Mit dem Tintenreduktions- Feature können Sie bis zu 75% Tintenkosten sparen!

## HSAJET Software

Unsere Controller- Boards werden über die eigens entwickelte Software angesteuert und sind somit für Codierung & Markierung, Adressierung oder pharmazeutische Anwendungen bestens geeignet. Die intuitive Software enthält alle dafür notwendigen Features, inklusive Datenbankhandling.

## Fernsteuerung

Ein umfangreiches Kommunikationsprotokoll ermöglicht sowohl das Senden von Daten zum Drucker, als auch die vollständige Ansteuerung des Controllers. Integrieren Sie den Controller (über acht Ausgänge) selbst in komplexere Systeme!



## Leistungsfähige Lösungen

Es kann eine Vielzahl von Druckköpfen für den seitlichen als auch den Druck von oben installiert werden. Diese Kombination von Hard- und Software ermöglicht eine optimale Integration in bestehende Systeme - und natürlich auch die Implementierung als Teil einer Komplettlösung.

## Basis- oder Premium- Modell?

Das Basis- Modell ist für die meisten Anwendungen bestens geeignet.

Wir empfehlen die Premium- Variante, wenn Sie eine Kamera- Lösung integrieren wollen.

Für "Pharma INKdraw" ist die Premium- Lösung immer erforderlich.

## Druckgeschwindigkeiten bis zu 300 m/min bei 300 x 150 dpi

- BITMAPS
- ZÄHLER
- DATUM & UHRZEIT
- FESTE TEXTE
- LINEÄR & 2D BARCODES
- DRUCK IN ECHTZEIT
- ALLE WINDOWS TRUE TYPE SCHRIFTARTEN

# Technical Details

## HSAJET TOUCH INDUSTRIAL PRINTER CONTROLLER TIPC-HP

### Merkmale - HSAJET Controller Board

- ERHÄLTlich BIS ZU 2" DRUCKHÖHE
- VORKONFIGURIERTER WINDOWS CONTROLLER
- ERSTELLUNG UND ÄNDERN SIE IHRE LAYOUTS DIREKT ÜBER DIE TOUCH SCREEN- OBERFLÄCHE
- UNSERE SOFTWARE IST IN VIELEN SPRACHEN VERFÜGBAR- FRAGEN SIE IHREN LOKALEN HSA- HÄNDLER!
- UMFANGSREICHES KOMMUNIKATIONSprotokoll
- DRUCK VARIABLER INFORMATIONEN
- DATENBANKHANDLING: SQL - ACCESS - TXT U.A.
- BEDIENERFREUNDLICHE SOFTWARE MIT KONFIGURIERBARER BENUTZEROBERFLÄCHE
- BENUTZEREINGABEN ALS EINGABEAUFFORDERUNG VOR DEM DRUCK

### Zubehör:

- SENSOREN UND IMPULSGEBERER
- HALTERUNGEN  
(VOREBEREITET FÜR INOCON FLV-25 / FLV-40 / FLS30-S1)
- TASTATUR / MAUS
- ALARMLAMPEN
- DRUCKKÖPFE

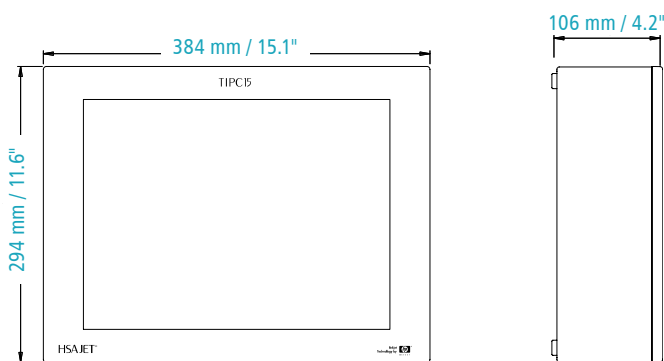

Auflösung (DPI) (horizontal x vertical)	Druckgeschwindigkeit (m/min)	
	m / min	feet / min
600 x 600	38	125
600 x 300	76	250
300 x 300	76	250
300 x 300 HS	152	500
300 x 600	38	125
300 x 150	306	1000

### Druck- Leistungsvermögen - CB:

Anzahl Layouts: unbegrenzt  
 Layout- Länge: max. 2700 mm  
 Druckhöhe: max. 50,8 mm

Drucktechnologie: HP TIJ 2.5  
 Schnittstellen: I/O Anschluss  
 Ethernet /Seriell  
 Produktsensor 5-24V  
 Impulsgebereingang 5-24V

TIPC15 PC min. Konfiguration	Standard	Premium
Festplatte	160	160
RAM	1 Gb	2 Gb
Prozessor	1.5 Ghz	2 Ghz
Druck- Software	CB INKdraw Mail INKdraw	CB INKdraw Mail INKdraw Pharma INKdraw
Betriebssystem	Windows XP Pro	

### Technische Daten - TIPC15:

Gewicht: 8,1 kg / 17,8 lbs  
 Spannung: 100 - 240 VAC

CE konformität

Inkjet  
Technology by   
invent

Ihr Ansprechpartner:

Ingenieurbüro Lawrenow OHG  
 Zwickauer Strasse 11  
 D-93073 Neutraubling

Tel.: +49(0)9401 9209 0  
 Fax: +49(0)9401 80312  
 mail: info@lawrenow.de  
 homepage: www.lawrenow.de